

Unidades lineales ELZG 30, 40, 60, 80, 80S

Dimensiones (mm)

Correa dentada

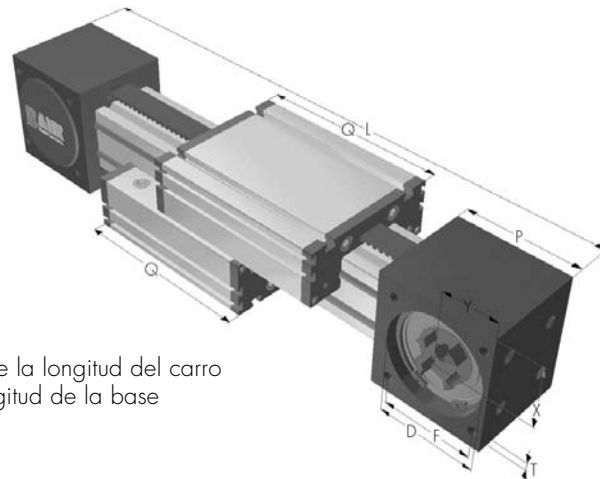
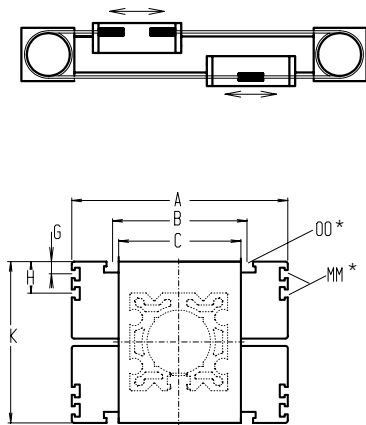

Con el aumento de la longitud del carro se aumenta la longitud de la base



*tuercas de montaje ver capítulo 2.2 página 2

Unidad	Base L	A	B	C	D	F	G	H	K	MM	OO	P	Q	T	X	Y	Peso base	Peso cada 100 mm
ELZG 30	195	70	56	42	28	25	-	-	52	-	M 6	55	82	M 4	16	16	1,1 kg	0,13 kg
ELZG 40	265	100	66	60	55	55	-	-	70	-	M 6	70	122	M 6	35	33	4,0 kg	0,29 kg
ELZG 60	365	144	96	88	80	70	-	-	98	-	M 8	95	168	M 8	49	46	10,3 kg	0,65 kg
ELZG 80	460	170	117	118	110	100	10	30	140	M 6	M 10	130	194	M 10	70	60	23,5 kg	1,15 kg
ELZG 80S	480	190	126	118	110	100	12,5	30	142	M 6	M 8	130	214	M 10	70	60	24,5 kg	1,15 kg

0 Tipo de protección
(0) estándar **(1)** guías inox **(2)** guías y tornillos inox **(3)** guías, rodamientos y tornillos inox

Tipo de carro

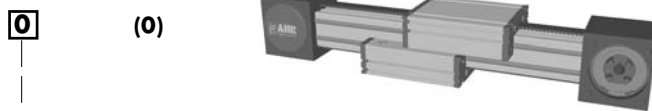

Bajo pedido el carro puede tener una longitud diferente a la estándar, lo que podría aumentar o disminuir los momentos de carga

Salida del eje

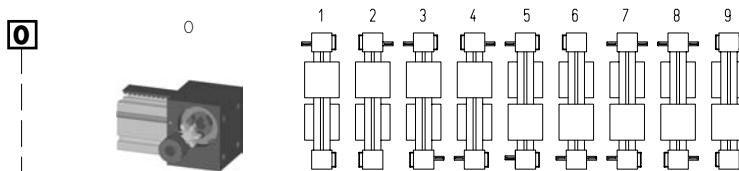

Las posiciones 0 y 9 suponen un acoplamiento de garras en el mismo lado de las dos poleas

Por defecto la unidad se fabrica con acoplamiento de garras

Características de la correa y las poleas

Código Nr.	Unidad	Correa dentada	mm/rev.	Número de dientes
0 1	30	3M12	120	40
0 3	40	5M15	160	32
0 4	60	5M25	220	44
0 7	80 (S)	8M30	320	40

Características del eje

Unidad	Eje salida ø h6 x longitud	Chaveta
30	6 x 15	2x2x12
40	14 x 35	5x5x28
60	18 x 45	6x6x40
80 (S)	22 x 45	6x6x40

base + recorrido = longitud de la unidad

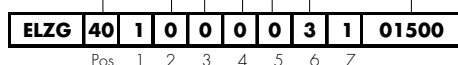

Para accesorios y combinaciones ver capítulo 2.2

Ejemplo de pedido:
 ELZG 40, protección estándar, carro estándar, acoplamiento de garras, recorrido útil 1235 mm

