

Unidades con cremallera

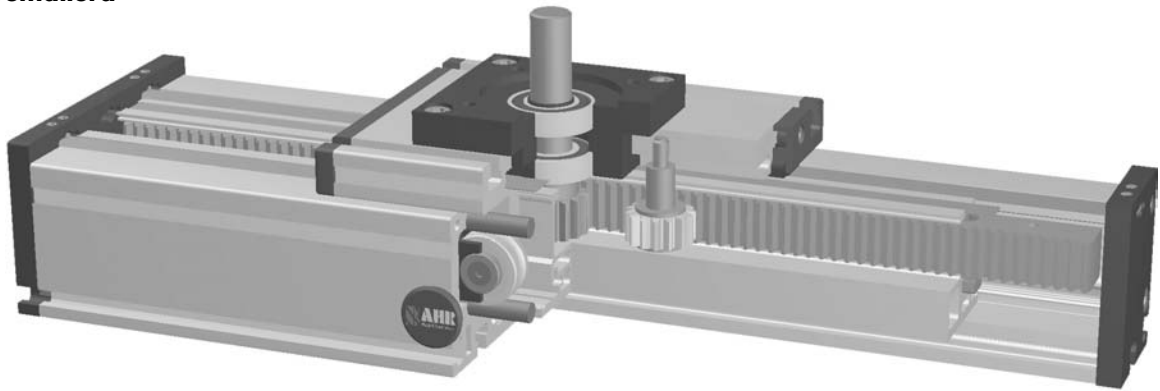

Funcionamiento:

El cuerpo de la unidad consiste en un perfil de aluminio con 4 barras calibradas de acero. El carro incorpora los rodamientos perfilados que están precargados y no tienen holgura respecto al perfil. La rotación del piñón se transforma en el movimiento lineal del carro. El engrase de la cremallera se produce a través de un piñón de fieltro.

Longitud máxima:

hasta 6.000 mm

Fijación de la carga:

T - tuercas

Fijación de la unidad:

T - tuercas y mecanismos de fijación

Cremallera:

6h23, módulo 2, tratada y rectificada, repetitividad ± 0,1 mm.

Sistema de guiado:

por defecto el carro se fabrica con 8 rodamientos. En caso de un carro más largo, el número de rodamientos puede ser mayor

7.1



Forces and torques	Unidad	120		160		200	
	Cargas	estático	dinámico	estático	dinámico	estático	dinámico
F_x (N)				1900	1800		
F_y (N)				3000	2000		
F_z (N)				3500	2800		
M_x (Nm)				400	320		
M_y (Nm)				360	300		
M_z (Nm)				180	150		
Par resistente							
Nm				1,5			
Velocidad							
(m/s) máx				6			
Fuerza de tracción							
nominal (N)				1900			
máxima (N)				2090			
Momento de inercia del perfil							
I_x mm ⁴				22,2x10 ⁵			
I_y mm ⁴				122,0x10 ⁵			
E-módulo N/mm ²				70000			

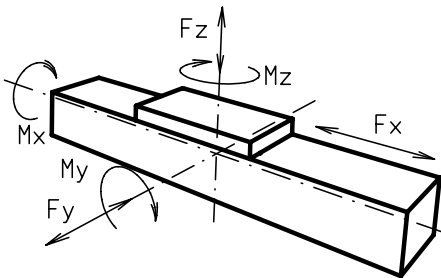

Para el cálculo de vida útil use nuestro programa en CD-ROM o en la página WEB

Fórmulas: DLZA

Par de accionamiento:

$$M_o = \frac{F \cdot p \cdot S_f}{2000 \cdot \pi} + M_l$$

$$P_o = \frac{M_o \cdot n}{9550}$$

- F = peso (N)
- P = desarrollo polea (mm)
- S_f = factor de seguridad 1,2 ... 2
- M_l = par resistente (Nm)
- n = r.p.m. polea (min⁻¹)
- M_o = par de accionamiento (Nm)
- P_o = potencia motor (kW)

$$f = \frac{F \cdot L^3}{E \cdot I \cdot 192}$$

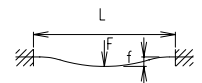

- f = flexión (mm)
- F = peso (N)
- L = longitud sin soporte (mm)
- E = módulo de elasticidad (N/mm²)
- I = momento de inercia (mm⁴)

Unidades lineales DLZA 120, 160, 200

Dimensiones (mm)

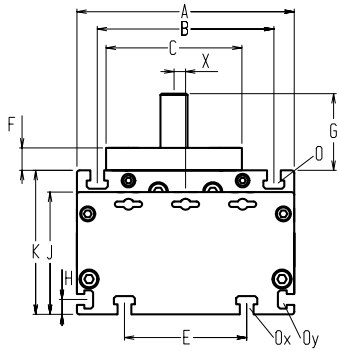

Con el aumento de la longitud del carro se aumenta la longitud de la base

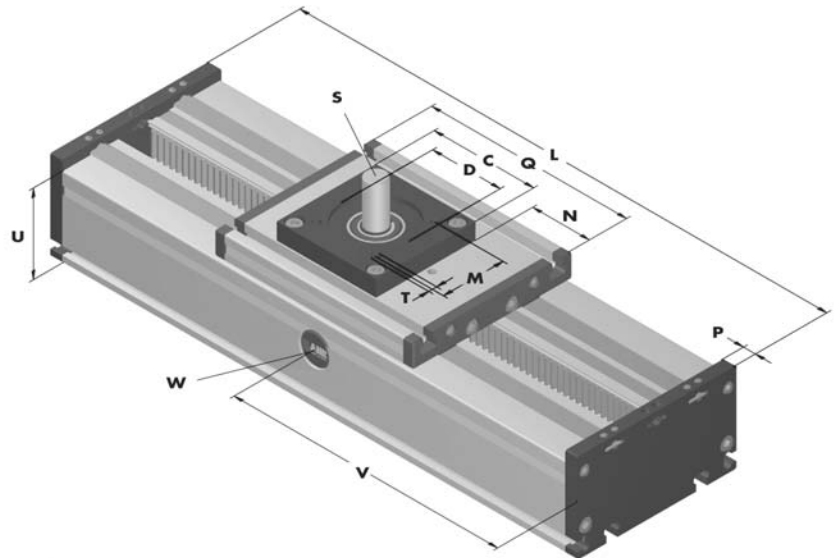

*tuercas para el montaje ver capítulo 2.2 página 2 $V = Q + 100$ mm

W = agujero de engrase

Unidad	Base L	A	B	C	D	E	F	G	H	J	K	M	N	O	O _x	O _y	P	Q	T	U	X	Peso base	Peso cada 100 mm
DLZA 120																							
DLZA 160	240	160	130	100	68	90	16,5	56,5	11	90	106	60	59	M 8	M 8	M 6	12	200	M 8	80	8,5	13,0 kg	1,69 kg
DLZA 200																							

Tipo de protección

0

(0)

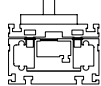

con cintas de recubrimiento

(1)

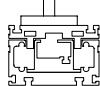

sin cintas de recubrimiento

(2)

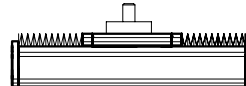

con fuelle de protección

Versión inox a consultar

Tipo de carro

(0)

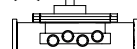

(1)



(2)

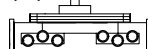

Unidad	Carro 0		Carro 1		Carro 2	
	Q	L	Q	L	Q	L
120						
160	200	240	250	290	>300	>340
200						

1

Salida del eje

1

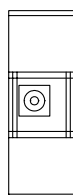

2

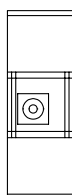

3

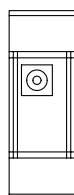

4

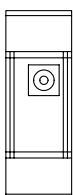

5

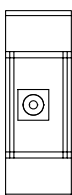

Características del eje

Unidad	Eje salida \varnothing h \times longit.	Chaveta
120		
160	20 x 40	6x6x35
200		

base + recorrido = longitud de la unidad

DLZA 160 1 0 0 1 0 0 1 01500
Pos. 1 2 3 4 5 6 7

Ejemplo de pedido:

DLZA160 con cinta de recubrimiento, carro estándar, recorrido útil 1260 mm

En el interior de la unidad se puede instalar los sensores inductivos para final de carrera y ref. „0“. El conector se instala en el perfil. Para los accesorios y combinaciones ver los capítulos 2.2 – 4.2.

