

## Correa dentada

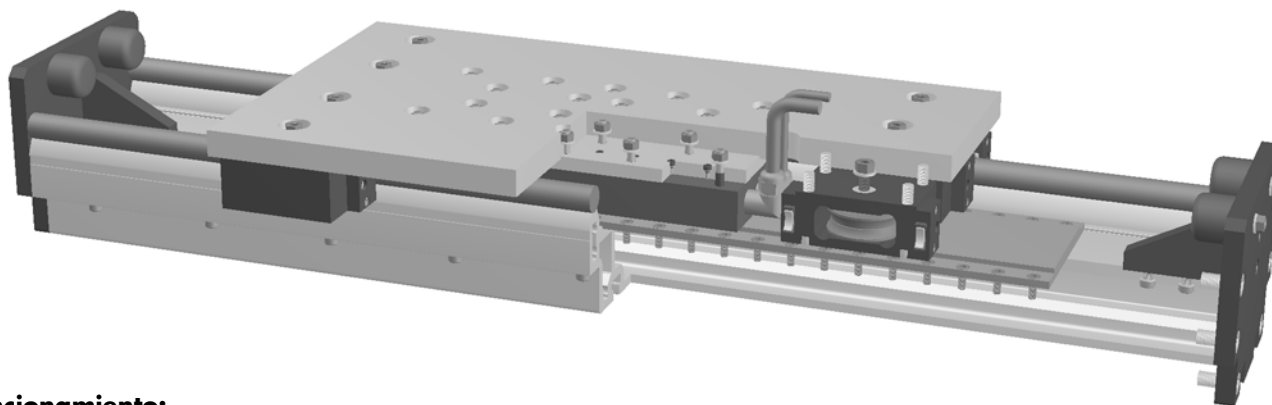

### Funcionamiento:

El cuerpo de la unidad consiste en un perfil de aluminio con 2 barras calibradas de acero. El carro incorpora los rodamientos perfilados que están precargados y no tienen holgura respecto al perfil. El motor lineal es un servomotor de corriente alterna de imanes permanentes. Los imanes permanentes están fijados en el perfil formando de esta manera el estator del motor. El carro incorpora el bobinado y hace la función del rotor. La corriente genera el campo magnético que desplaza el carro. El encóder lineal hace la lectura de la posición del carro en tiempo real. El montaje de varios motores independientes en un solo perfil también es posible.

### Longitud máxima:

hasta 7.600 mm

### Fijación de la carga:

T - tuercas

### Fijación de la unidad:

T - tuercas y mecanismos de fijación

### Sistema de guiado:

por defecto el carro se fabrica con 8 rodamientos. En caso de un carro más largo el número de rodamientos puede ser mayor.

Repetitividad ± 0,05mm, precisión de parada máx. ± 0,05 hasta 4.000 mm, ± 0,1 > 4.000 mm.

Cargas y momentos	Unidad	ALLM 202		ALLM 203		ALLM 204	
	Cargas	estático	dinámico	estático	dinámico	estático	dinámico
	F <sub>y</sub> (N)	17500	14000	23000	18400	30000	24000
	F <sub>z</sub> (N)	8250	6600	11000	8800	16250	13000
	M <sub>x</sub> (Nm)	950	760	1200	950	1870	1500
	M <sub>y</sub> (Nm) motor 1	2370	1900	3060	2450	5000	4000
	M <sub>z</sub> (Nm) motor 1	5000	4000	6250	5100	9500	7600
	M <sub>y</sub> (Nm) motor 2	3120	2500	4010	3210	6520	5220
	M <sub>z</sub> (Nm) motor 2	6500	5200	8340	6670	12180	9750
	<b>Fuerza resistente al movimiento</b>						
N	30		35		45		
Peso del carro (kg) sin motor	35	41	43	48	55	62	
<b>Velocidad</b>							
Tipo de motor	1	2	1	2	1	2	
máx. (m/s)	8	8	8	8	8	8	
<b>Fuerza de tracción F<sub>x</sub></b>							
nominal (N)	2600	3900	2600	3900	2600	3900	
máxima (N)	4000	6010	4000	6010	4000	6010	
<b>Momento de inercia del perfil</b>							
I <sub>x</sub> mm <sup>4</sup>	198,44 x 10 <sup>5</sup>		225,71 x 10 <sup>5</sup>		297,44 x 10 <sup>5</sup>		
I <sub>y</sub> mm <sup>4</sup>	817,46 x 10 <sup>5</sup>		875,00 x 10 <sup>5</sup>		1022,14 x 10 <sup>5</sup>		
E-módulo N/mm <sup>2</sup>	70000		70000		70000		

Para el cálculo de vida útil use nuestro programa en CD-ROM o en la página WEB

### Fórmulas: ALLM

$$f = \frac{F \cdot L^3}{E \cdot I \cdot 192}$$

f = flexión (mm)  
 F = peso (N)  
 L = longitud sin soporte (mm)  
 E = módulo de elasticidad (N/mm<sup>2</sup>)  
 I = momento de inercia (mm<sup>4</sup>)

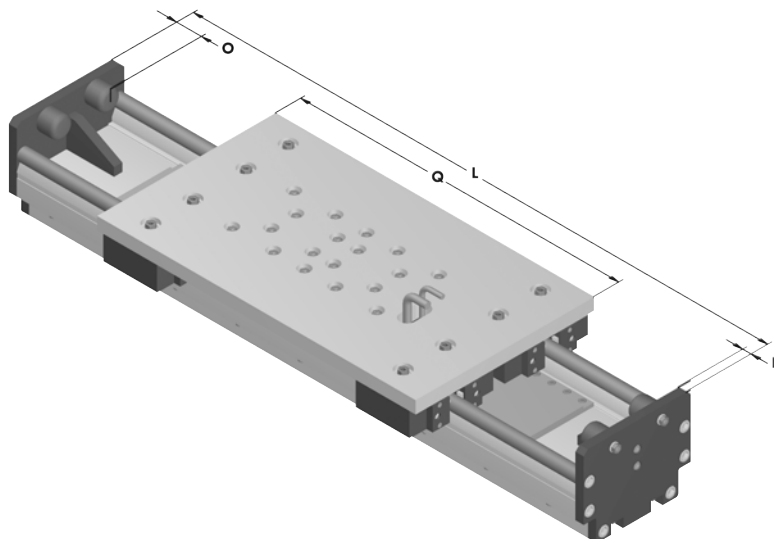
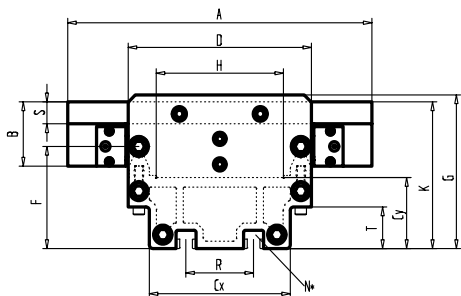

Con el aumento de la longitud del carro se aumenta la longitud de la base

Unidad □	Base L Tipo de motor 1/2	A	B	Cx	Cy	D	F	G	H	K	N	O	P	Q Tipo de motor 1/2	R	S	T	Peso base Tipo de motor 1/2	Peso cada 100 mm
ALLM 202	845/1030	412	80,5	200	97	260	137,0	210	180,5	192,5	M16	60	20	725/910	90	30	56,9	100/124 kg	5,3 kg
ALLM 203	865/1050	432	88,0	200	97	260	139,6	210	180,5	200,6	M16	60	20	745/930	90	30	56,9	110/136 kg	5,6 kg
ALLM 204	925/1110	480	102,5	200	97	260	144,9	210	180,5	217,4	M16	60	20	805/990	90	30	56,9	136/163 kg	6,5 kg

### Dimensiones de las guías

(2) Ø=25 (3) Ø=30 (4) Ø=40

### 0 Tipo de protección

(0) estándar (1) guías inox (2) guías y tornillos inox (3) guías, rodamientos y tornillos inox

### 0 Tipo de motor

(0) motor 1 ( LMS-P 58-140 / 370 P, peso 17,2 kg )  
 (1) motor 2 ( LMS-P 58-140 / 555 P, peso 25,5 kg )

ALLM	202	0	0	0	0	0	0	0	2000
Pos.	1	2	3	4	5	6	7		

Ejemplo de pedido:

ALLM202, guías de 25 mm, protección estándar, tipo de motor 1, recorrido útil 1155 mm

